

# Тумба под раковину подвесная **Луна**

- 1 Установить направляющие на саморезы 3,5x16

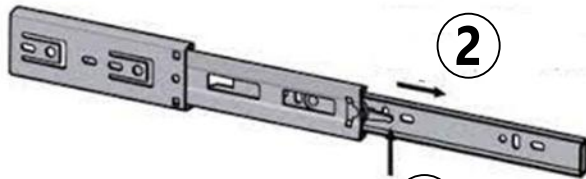

Разъединить направляющие



- 2 Соединить боковины с дном.

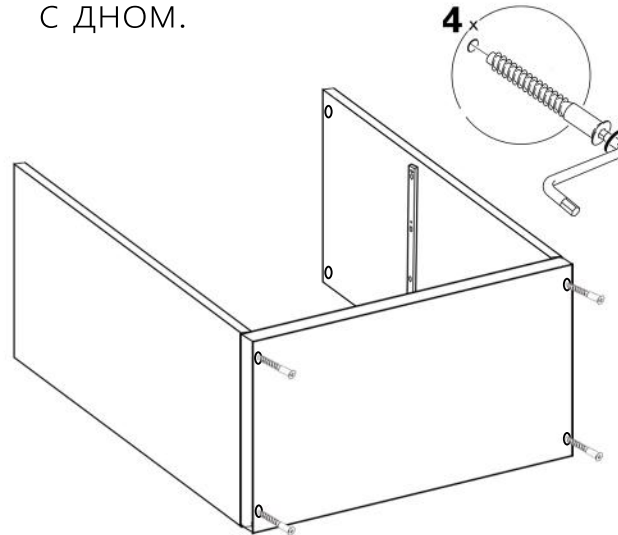

- 3 На столешницу установить эксцентрики 4шт

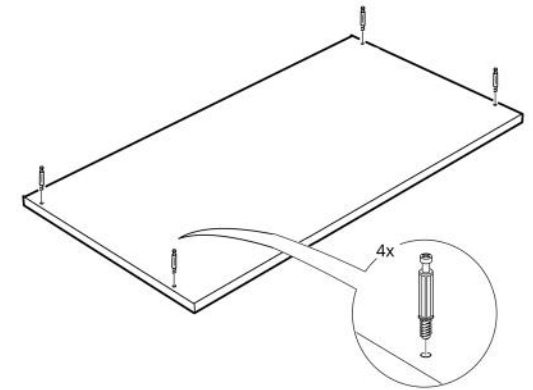

- 4 Соединить столешницу с боковинами на эксцентрики.



- 5 Установить петли.



- 6 Установить навесы на стену, используя крепеж в соответствии от матерьяла стены ( в комплекте не идет) Одеть тумбы на навесы и отрегулировать, регулировочными болтами.

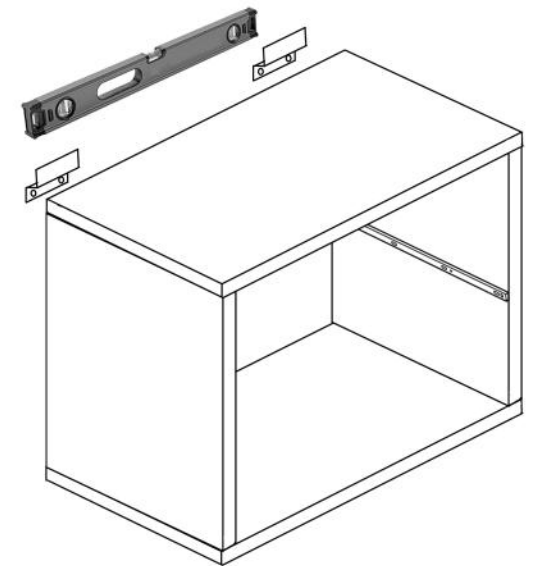

7 Собрать два ящика на евровинты

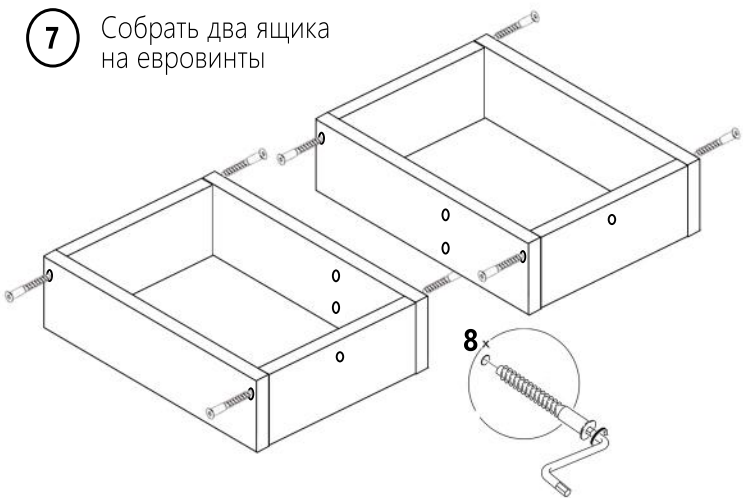

8 С некрашенной стороны прибить дно для ящиков (ЛХДФ) на гвозди

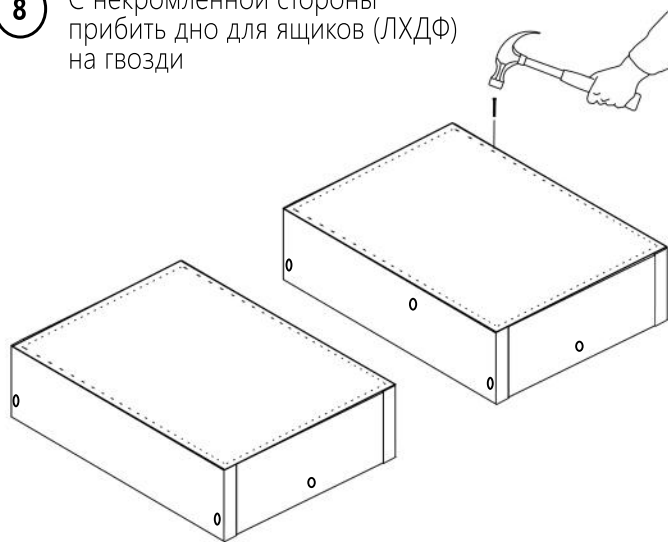

9 Соединить два ящика между собой на планку и евровинты



10 Установить фасад на ящики на саморез 3,5x30 2шт.

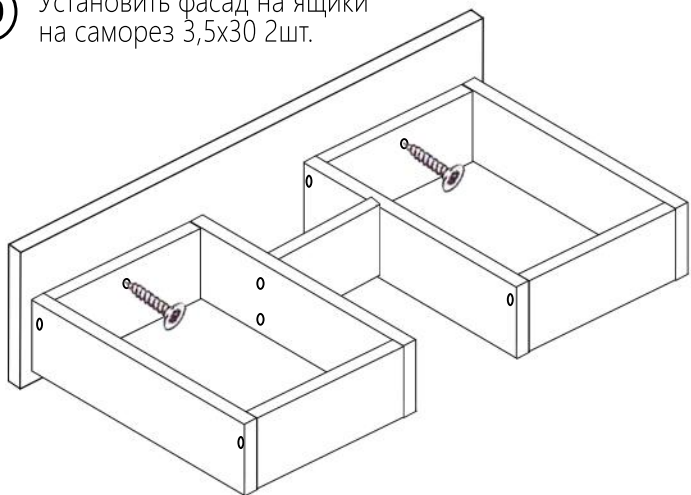

11 Установить направляющие на ящики на саморезы 3,5x16 4шт.



12 Установить ящик на направляющие.

